

コレクションケース プラス 取扱説明書

Nakabayashi

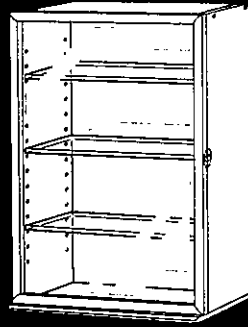

品番
CCM-103

このたびは、弊社製品をお買いあげいただきましてまことにありがとうございます。

- この説明書は製品のご使用にあたり、注意していただきたい事項について説明したものです。ご使用前にこの説明書をよくお読みのうえ、正しく安全にお使いください。また、製品本体の表示ラベルも併せてお読みください。このラベルは誤った使い方や事故を防止するためのものですから、絶対にはがさないでください。
- この説明書は大切に保管し、必要なときにお読みください。

1.安全上の注意

■使用環境・使用条件に関するご注意

- この製品は、室内または屋内用です。屋外や水のかかる所などでは使用しないでください。サビや故障、変色の原因となります。
- 直射日光や暖房機具の熱が直接あたる場所や、湿気・乾燥の著しい場所での使用は避けてください。サビや故障、変色、そり、目割れなどの原因となります。
- 表面が濡れたまま放置すると、変色やはがれ、ひび割れ、ふくれ、ソリなどの原因となります。
- 金属や陶器などの硬いものを直接置かないでください。表面を傷つけたり跡が残る場合があります。

■設置・据え付けに関するご注意

- 製品を設置されるときは、水平な場所に置いてください。また、じゅうたんや畳など不安定な場所には置かないでください。
- 設置方法は壁掛け、据置両方に対応しますが、落下及び転倒に対する防止策はご自身の責任にて施してください。壁に取り付ける場合、金具やフックをご使用ください。また、壁の材質・強度を確認上、荷重に耐えられる金具やフックをご使用ください。
※取付けできる所・・・木質新建材、木柱、板壁などのネジのきく所。
薄い板壁(4.5mm以下)や裏にサンのない所への取付けはお避けください。

※取付けできない所・・・コンクリート壁、タイル、しっくい、石膏など金具やフックの取付けられない所。

- △万が一の転倒、落下に備えガラスや陶器などの壊れる心配のある品物、高価な品物などは陳列しないで下さい。また、周囲にも置かないでください。

■用途以外の使用に関するご注意

- △製品の上に乗ったり、腰掛けたりしないでください。転倒や破損によってけがをする恐れがあります。

■使用方法に関するご注意

- △棚板には、耐荷重以上に陳列しないでください。変形や破損により機能に支障をきたしたり、落下によりけがをすることがあります。
- △棚板の収納は均等に行ってください。表示の耐荷重は均等耐荷重ですので、展示物が片寄ると耐荷重以内でも棚板が変形し、展示物が落下したり製品が転倒したりすることがあります。
- △可動部のすき間に手や指を入れないでください。手や指をはさんでけがをすることがあります。

■保守点検に関するご注意

- 製品をご使用になる前に、扉面アクリル板を留めている金具がしっかり留まっているか確認して下さい。振動、衝撃により、浮き上がる場合があります。(裏面/項目2の「部品の確認」を参照。)
- お手入れの際には、柔らかい布でからぶきしてください。
- △汚れがひどい場合には、うすめた中性洗剤を含ませた布でかるく拭いて汚れを落とし、その後洗剤が残らないよう水拭きおよびからぶきをしてください。ベンジン、シンナー、クレンザーなどは使用しないでください。
- △ネジのゆるみによるガタツキが生じたときは、早めに締めなおしてください。ゆるんだまま使用すると、本体の変形や破損、転倒などでけがをすることがあります。
- 製品の分解や改造を行ったり、部品がはずれたままで使用しないでください。破損やけがをすることがあります。
- 棚受けダボは抜け落ちがないか定期的に確認して下さい。棚板や展示物が落下により、破損・変形する場合があります。

■製品の特徴に関するご注意

- △小さな部品などは、小さなお子様の手の届かないところに保管してください。誤飲により窒息する恐れがあります。
- △アクリル板の角や木ネジの先端などは鋭利になっています。取り扱いにはご注意ください。
- 天然木の板を使用している為、部材ごとの多少の色ムラ、色違い、ソリ、小さな節(フシ)などはご了承ください。
- 中に飾る展示物は棚板に両面テープなどで固定することをお勧めします。扉の開閉の際に倒れる場合があります。
- 展示物の大きさによってはケースに収まらない物もありますので、必ず展示物のサイズを確認してください。

■保管、破棄

- 製品を第三者に貸与したり譲渡したりする場合には、この取扱説明書を必ず添付し、取扱方法を十分に説明してください。

2. 部品の確認 組立てる前に、部品を確認して下さい。

● 本体

● 断面

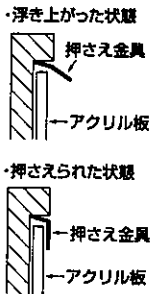

※上図のように、アクリル板を押さえ金具がきちんと押さえているが、定期的に点検して下さい。浮き上がっている時は金具の先端に注意しながら慎重に押さえて下さい。

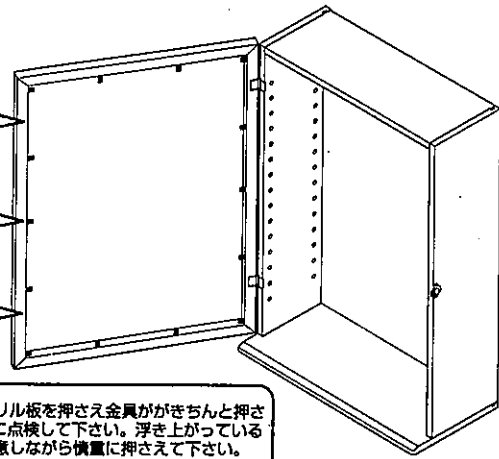

● 棚板 3枚

※組立ての際は保護シートをはがして下さい。

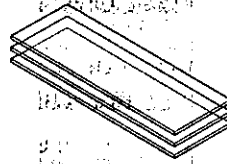

△ アクリル板の角は鋭利になっています。取り扱いに御注意下さい。

● 棚受けダボ 12本

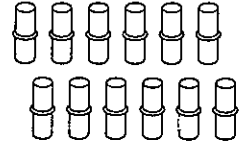

● 吊下げ金具 2個

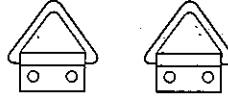

● 吊下げ金具用木ネジ 4本

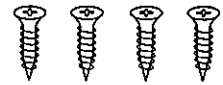

3. 使用方法

棚板の取付け。

● お好みの高さに棚受けダボを差し込み、その上に棚板をのせて下さい。
※ 棚受けダボは抜け落ちがないか定期的に点検して下さい。

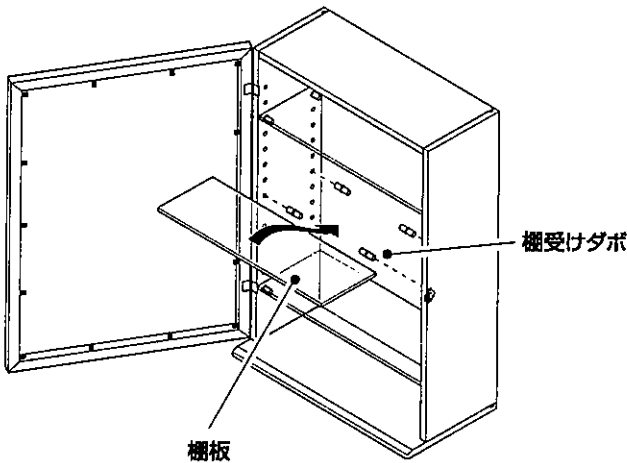

壁面への取付け。

● 本体背面に吊下げ金具を取付けます。

※ 壁に取り付ける場合は金具やフックをご用意下さい。また、壁の材質・強度を確認の上、荷重に耐えられる金具やフックをご使用下さい。
● 取付けできる所... 木質新建材、木柱、板壁などのネジのさく所。
● 取付けできない所... コンクリート壁、タイル、しっくい、石膏壁など金具やフックの取付けられない所。

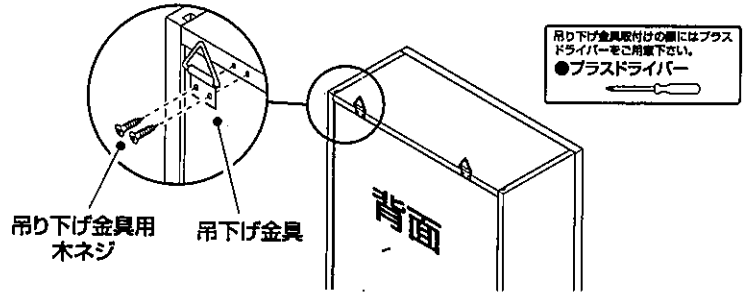

※ 万が一落下した時に備え、ガラス製や陶器等の割れ物、高価な品物の陳列はおやめ下さい。
又、重量のある物は落下の原因になりますので載せないで下さい。

4. 主な寸法と仕様

コレクションケース プラス CCM-103

- 外形寸法: W330×D170×H480mm
- 棚板寸法: W306×D120mm
- 材質: 本体・棚板/天然木(ブナ)
扉面/アクリル
裏板/MDF
背面鏡板/ガラス(鏡面仕上げ)
棚受けダボ・吊下げ金具・木ネジ/スチール

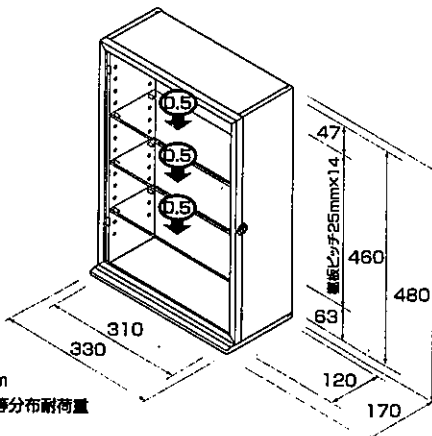

単位:mm
↓ kg等分布耐荷重

● この商品に関するご意見、ご質問については下記へお寄せ下さい。

ナカバヤシ株式会社

〒536-0005 大阪市城東区中央2丁目1番23号

お問い合わせは ☎0120-166779

ナカバヤシホームページは下記のアドレスでご覧になれます。
<http://www.nakabayashi.co.jp/>