

お問い合わせ、保証について

製品に関するお問い合わせ

1: 弊社 Web ページ内サポート用フォームからのお問い合わせ

弊社webページの製品サポートページに専用お問い合わせフォームをご用意しております。

弊社サポートページ(<https://mco.jp/support/>)の[お問い合わせ]→[製品に関するお問い合わせ]内フォームよりご記載の上送信してください。弊社担当より5営業日以内にご返答させていただきます。

弊社サポートメールへお問い合わせいただくお客様でメール返却エラーの事例が発生しております。弊社サポートへお問い合わせいただく際にはお客様の端末設定またはメール設定にて弊社からのメールアドレス[mcospt@nakabayashi.co.jp]の受信許可設定を行ってください。この設定を行っていない場合は弊社からのメールが受信できない場合がございます。またはGmailや他のPC用アドレスにて送信いただくことをおすすめしております。

※ 質問内容、混雑状況によってはお時間を頂く場合がございます。
※ メール受信後 5 営業日以内にご返答をしております。1 週間経っても弊社より連絡がない場合は再度ご連絡頂きますようお願い致します。

2: お電話でのお問い合わせ

【電話番号】 サポートダイヤル：0570-666-365(ナビダイヤル)

【受付時間】 月～金 10:00～12:00、13:00～17:00

※土曜、日曜、祝日は受付していません。

※電話が混み合っている場合がございますので予めご了承ください。

※ 弊社保証には必ずお買い上げ時のレシートまたはご購入証明が必要となります。ご提示頂けない場合は無償保証はできかねますので予めご了承ください。贈答品などでお手元にご購入証明がない場合は弊社までご相談ください。

※ 修理受付の際は必ずご購入の証明が出来る物を添えてお送りください。ご提示頂けない場合は保証期間内でも有料修理とさせていただきます。

ナカバヤシ株式会社 保証規定

この製品は厳密な検査に合格したものです。保証期間内にお客様の正常なご使用状態のもとで万一故障した場合には、本保証規定に従い無償で同等品と交換させていただきます。製品とレシートなどの購入証明書を添えてお買い上げの販売店までお持ちください。

但し、次に該当する場合は保証対象外となります。

1. 購入証明書に購入日や販売店が明記されていない場合
2. 購入証明書と故障した本製品を弊社に提示いただけない場合
3. 購入証明書に偽造・改変などがある場合
4. 中古品やオークションなどで購入された場合
5. 取り扱い上の誤りによる故障及び損傷、修理や改造などをされた場合
6. お買い上げ後の移動、落下または輸送などによる故障、損傷が生じた場合
7. 火災、天災、または異常電圧により故障、損傷が生じた場合
8. 接続している他の機器の不良、その他外部要因によって生じた故障及び損傷

※保証は日本国内においてのみ有効です。This warranty is valid only in Japan.

保証期間 お買い上げ日より **6ヶ月**

レシートなどの購入日を証明する書類を
本書とあわせて大切に保管してください。

商品に関するお問い合わせはこちら▶
<https://www.nakabayashi.co.jp/support/>

ナカバヤシ株式会社



※詳しくはMCOブランドのホームページをご覧ください。

<https://mco.jp>

USB扇風機 クリップタイプ USF-25

取扱説明書

はじめにお読みください

この度は弊社製USB扇風機 [USF-25 以下本製品]をお買い上げいただきまして誠にありがとうございます。

ご使用前に本書を必ずご一読いただき、大切にお手元に保管してください。

同梱品の確認

USF-25本体 1台
専用USBケーブル 1本
取扱説明書(本書) 1部

安全にお使いいただくために

- 本製品は電力を使い動作しておりますので、発火する危険性があります。万が一煙が出たり異臭がした場合は接続している機器の電源を切り、お買い上げの販売店又は当社までご連絡ください。
- USB ケーブルに被覆破れ・接触不良・断線等が発生した場合は絶対に使用しないでください。
- 車・自転車・ベビーカー等、動作するものに設置することは絶対におやめください。
- 乳幼児の手の届かない場所に保管してください。
- 直射日光の当たる場所や高温多湿の場所での使用はおやめください。
- お手入れをする際は、乾いた柔らかい布で乾拭きしてください。ベンジン、シンナーなど揮発性有機溶剤が含まれるものは使用しないでください。
- 本製品の分解や改造は絶対に行わないでください。故障の原因になります。

ご使用上の注意

- 本製品の動作中にガード内へ指や物を絶対に入れないでください。
- クリップ調整時に指をはさまないようにご注意ください。
- 長時間、風を身体に当てないようにしてください。
- モーター及び駆動部が焼け付く恐れがありますので、8時間以上の連続使用はおやめください。
- お手入れは必ず USB ケーブルを外した状態で行ってください。
- ご使用前に取扱説明書をお読みにになり、正しくご使用ください。
- USB ハブなど安定して電力を供給できない USB ポートへは接続しないでください。
- ご使用の際には水平で安定した場所に設置してください。
- 本製品使用による直接または間接的な損害に関しましては、一切責任を負いかねます。
- 乳幼児や小さなお子様の手の届かない場所にてご使用、保管してください。

製品仕様

| | |
|---------|-------------------------------------|
| 本体寸法/質量 | W140×D114×H177mm/約220g |
| 対応機種 | USBポートが正常に動作するパソコン、USB充電器 |
| 消費電力 | 5W |
| 電源 | USB給電式(5V1A以上) |
| 風量調整 | 3段階 |
| クリップ対応 | 18～25mm程度まで |
| ケーブル長 | 約1m |
| 付属品 | USBケーブル(Type-C[オス]-USB A[オス])、取扱説明書 |
| 保証期間 | お買い上げ日より6ヶ月間 |

※ 記載の会社名、商品名等はその会社の登録商標または商標です。

※ 製品仕様、パッケージ等は改良のため予告なく変更する場合がございますので予めご了承ください。

2026年3月 初版

1606

製品について / 使用方法

本製品の特長

- 卓上型+クリップ型の2Way USB 扇風機です
- ピンポイントで送風可能な縦横回転可能
- 安心の異物検知ストップ機能搭載

使用方法

- (1) USBケーブルを接続し、別売のUSB-ACアダプタ(5V1A以上)やパソコンのUSB Aポートに接続してください。
- (2) 電源/風量調整ボタンを押してください。
- (3) 弱・中・強・停止で風量が変わります。

各部名称

前面

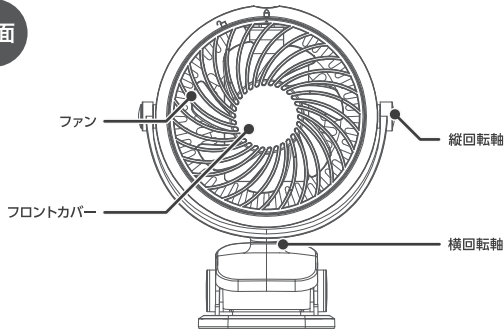

背面

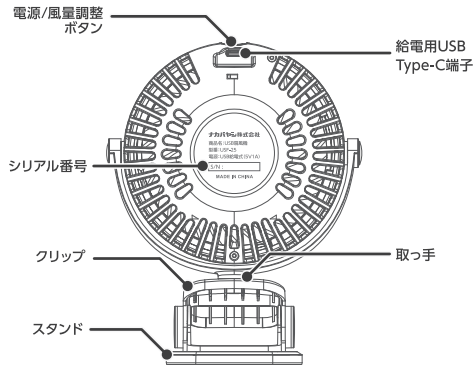

電源/風量調整ボタンについて

弱 ---- 中 ---- 強の3段階での調整が可能です。
強のあとに再度押すと停止します。

クリップ機能について

- (1) 取っ手をつかみクリップを開いてください
 - (2) 机や棚など厚みがあり安定している箇所へ取り付けてください。
対応厚 最大25mm程度まで
- △ クリップ取り付け時のご注意
- ・液晶モニターやテレビなどには取り付けないでください
 - ・長時間の取り付けにより素材変形や変色が発生する恐れがあります
 - ・厚すぎる場所や薄すぎる場所では正しく固定できませんので取り付けないでください。
 - ・小さなお子様のお手の触れる場所への設置はおやめください。

- △ ヘビーカー等動作する物に取り付ける事は危険ですので絶対におやめください。
- △ 本製品は屋内専用です。屋外での使用は避けてください。

ファン自動停止機能について

ファン回転中に誤って棒やペンなどがファンに接触し回転を妨げた場合、自動的にファンの回転を停止します。

- △ 自動停止機能が動作した場合、電源オフとなります。再度使用する場合は異物を取り、再度電源を入れてください。

回転機構について

- 本製品は軸を中心に縦横調整が可能です。
手動でお好みの位置に合わせてご使用ください。
- △ ファン回転中に動かすことはおやめください。
 - △ 右の図を参照してください。
無理な可動は故障の原因となります。
 - △ 角度調整時、コネクタがぶつからない角度にてご使用ください。(約90度まで)

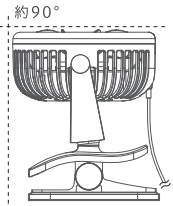

角度の調整方法

■上下の調整

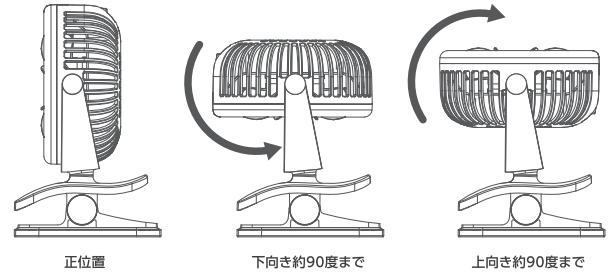

■左右の調整

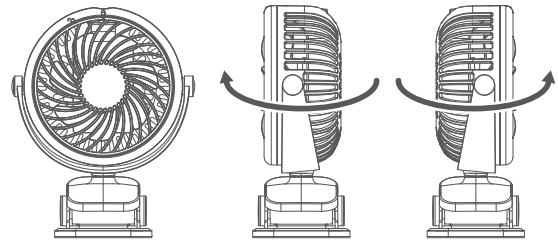

お手入れの方法

本製品のフロントカバーは着脱可能です。
ファンにほこりが溜まった場合は掃除をしてください。

フロントカバーの外し方

- ① フロントカバー正面のどっぴり部分に指をかけてください。
 - ② 反時計回りにまわしてください。
 - ③ フロントカバーを正面側にむけて外してください。
- ※ファンを取り外す事はできません。

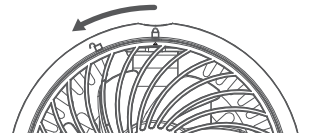

フロントカバーの取り付け方

- ① 印を合わせてフロントカバーをセットしてください。
 - ② 時計回りに回してください。
 - ③ フロントカバーがしっかりと取り付けられていることを確認してください。
 - ④ フロントカバーの△部分がロックの位置にあることを確認してください。
- △ お手入れの際は電源を切り、USBケーブルを外した状態で行ってください。

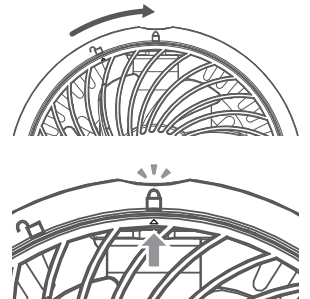

こんなときは

Q1. ファンが回らない

- A1. 別売のUSB-ACアダプタに接続してください。
- A2. 別のUSB端子に接続してください。