

LOAS プロジェクターワゴン組立説明書

RPW-103

この度は、弊社製品をお買い上げ頂きましてありがとうございました。
当製品は組立式になっておりますので、説明書をよく読み内容を理解してから組み立ててください。

○ ご用意ください。

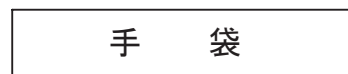

→ スチール製部品がございますので組み立ての際、必ず着用してください。

○ 組立部品のチェックをしてください。

品質の管理には細心の注意をはらっておりますが、不都合な点や不足の部品等につきましては、お買い求めの販売店又は下記のサポートセンターまで、ご連絡をお願い申し上げます。
その他、製品に関するお問い合わせやご要望などございましたら、お気軽にご相談ください。

○ 使用上のお願い

- ▲ 当製品の上に腰を掛けたり、乗らないでください。
- ▲ テーブルや棚板の上に、耐荷重以上の物を載せないでください。
- ▲ 当製品を台車や運搬車代わりに使用しないでください。
- ▲ ボルトのゆるみによるガタツキが出たときは、締め直してください。
- ▲ これ以外にも別紙の【安全上のご注意】をよくお読みください。
- ▲ 当製品を第三者に貸したり譲渡される場合は、本紙【組立説明書】と別紙【安全上のご注意】を必ず添付し、取扱方法を十分に説明してください。

ロアス サポートセンター 受付時間: 月～金曜日 9:00～17:00
TEL.072-361-1830 (祝・祭日は除きます)

完成図

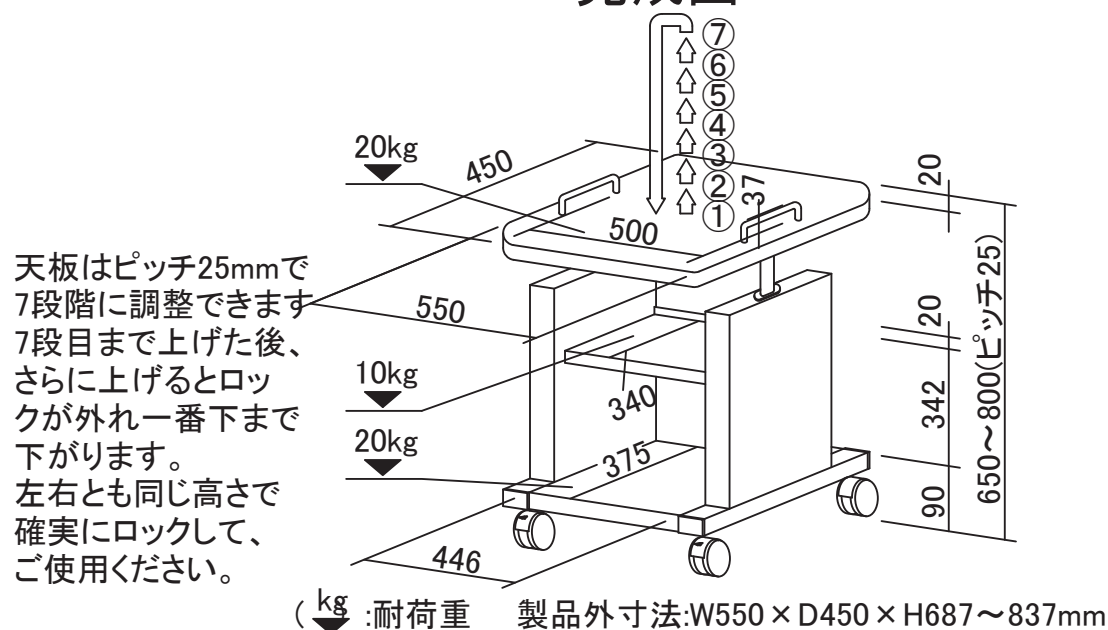

ロアス株式会社

組立説明書番号 RPW103-A0910 MADE IN JAPAN

組立部品リスト

※組み立てる前に、組立部品の数を確認してください。

部品名称	形状	個数
ボルト(1) M6×25		5ヶ (1ヶ予備)
ボルト(2) M6×15		5ヶ (1ヶ予備)
六角レンチ 対辺4mm		1ヶ
キャスター (ストッパー付き)		2ヶ
キャスター (ストッパー無し)		2ヶ
平ワッシャ(M8)		5ヶ (1ヶ予備)
スパナ 対辺14mm		1ヶ

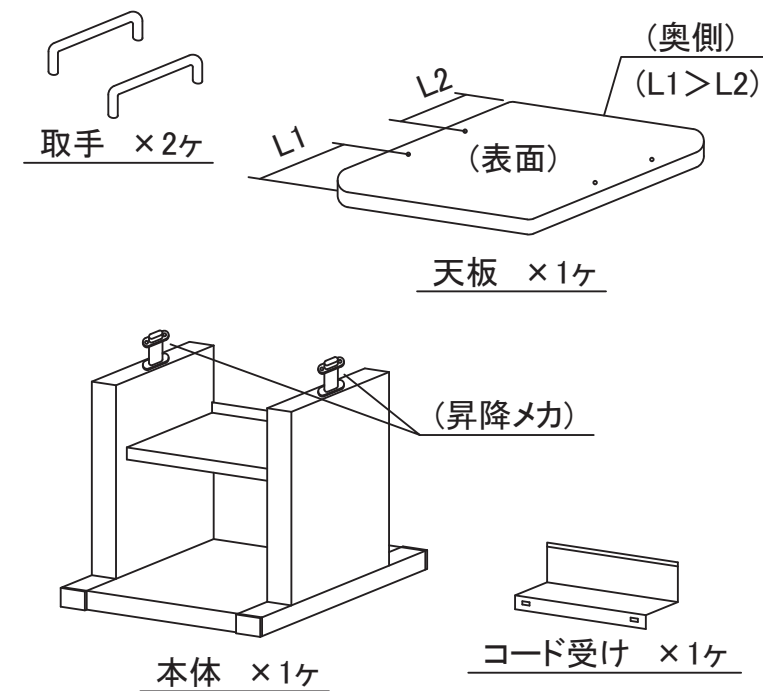

組立順序

1 本体底面にキャスター(ストッパー付き・ストッパー無し)を、ストッパー付きが手前になるように、付属のスパナで取付けます。

注意)キャスターは確実に締め付けてください。

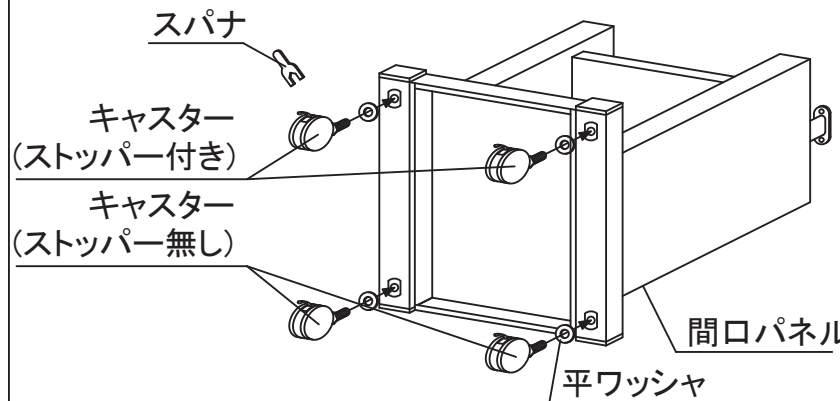

2 天板に取手を取付けます。

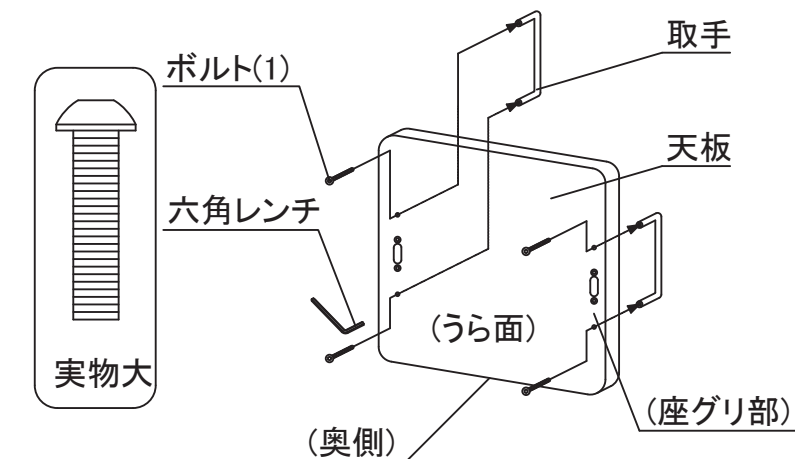

3 本体に天板を(仮締め)します。本体の昇降メカの先端を引き出し、天板うら面の座グリ部に差し込んで取付けてください。

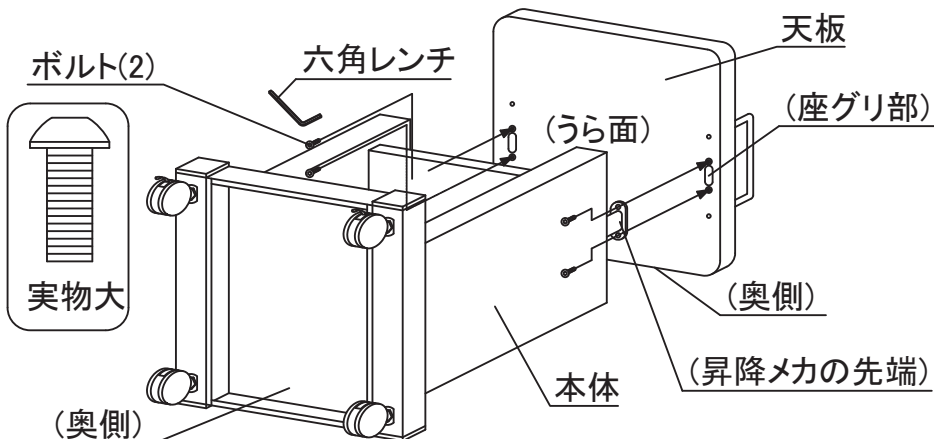

4 1)本体を起し(仮締め)したボルトを締め付けます。
2)コード受けを取付けます。

